

Lampa automatyczna LED SENSO-C z oświetleniem stałym

Czujnik zmierzchu

Czujnik ruchu PIR

Oświetlenie stałe



OBSZAR ZASTOSOWAŃ:

- oświetlenie klatek schodowych
- doświetlenie przed windami
- ciągi piesze, korytarze, piwnice
- pomieszczenia gospodarcze, szatnie
- pomieszczenia wewnętrzne

Symbole SENSO-C	Moc po detekcji ruchu	Strumień świetlny	Moc oświetlenia stałego
PL SEO1/10/230K401	10W	1200lm	1W
PL SEO1/15/230K401	15W	1800lm	1W

PARAMETRY:

ZASILANIE	AC 230V (210-250)
ŹRÓDŁO ŚWIATŁA	LED 2835
BARWA	4500 K
OBSZAR DETEKCJI CZUJNIKA RUCHU PIR	360°
ZASIĘG DETEKCJI RUCHU	7 m
CZAS ŚWIECENIA PO USTANIU RUCHU	40 sek
CZUJNIK ZMIERZCHU (USTAWIENIE PROGU JASNOŚCI)	PRZEŁĄCZNIK 1 lux / 7lux/ WYŁĄCZONY
TRWAŁOŚĆ ŹRÓDŁA LED	50 000h
KĄT ŚWIECENIA	160°
KLASA OCHRONNOŚCI PRZECIWPORAŻENIOWEJ	II
KLASA SZCZELNOŚCI	IP 20
KLASA ODPORNOŚCI MECHANICZNEJ	IK 10
WSPÓŁCZYNNIK ODDAWANIA BARW	Ra >80
TEMPERATURA PRACY	-20° do +35°C
MATERIAŁ	klosz poliwęglan, oprawa PCV

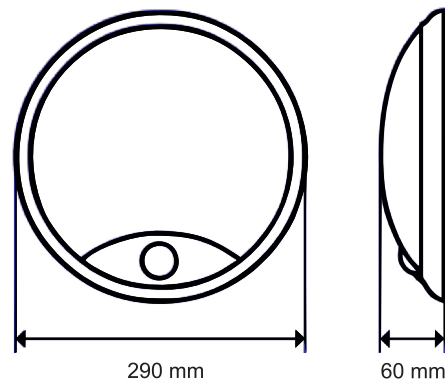

OSZCZĘDNOŚĆ

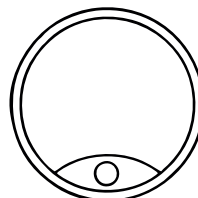

10 W = 100 W
15 W = 150 W

